



MOTOR

Marca	: ISUZU AJ-4JJ1X
Tipo	: Motor Diésel de 4 cilindros y cuatro tiempos, inyección directa
Potencia	: 98 HP (73 kW) @2000 rpm / SAE J1995 (Bruto) : 95 HP (70,9 kW) @2000 rpm / SAE J1349 (Net)
Par máximo	: 385 Nm @1600 rpm (Bruto) : 378 Nm @1600 rpm (Net)
Cilindrada	: 2999 cc
Diámetro y carrera	: 95,4 mm x 104,9 mm

Este nuevo motor cumple con la regulación de emisiones U.S EPA Tier 3 y EC Etapa III-A

TREN DE RODAJE

Teja	: Triple nervio, 500 mm
Nº de tejas	: 2 x 46
Nº de rodillos inferiores	: 2 x 7
Nº de rodillos superiores	: 2 x 2
Tensado de cadenas	: Tensor muelle + hidráulico

CABINA

- Visibilidad panorámica del operador mejorada
- Aumento de la capacidad interna
- 6 silent-blocks para absorber las vibraciones
- Aire acondicionado de gran capacidad
- Opera Control System
- Guantero refrigerada
- Porta objetos y porta libros
- Suelo de cabina en material impermeable
- Mayor confort para el operador gracias a un asiento versátil y totalmente ajustable
- Rediseño ergonómico de cabina. Interruptores de control reubicados y restyling de pedales y palancas de traslación

SISTEMA DE GIRO

Motor de giro	: Motor hidráulico de pistones axiales de caudal variable, con válvulas anti shock, integradas
Reductor	: Reductor de dos etapas de planetarios
Freno de giro	: Multidisco hidráulico. Accionamiento negativo
Velocidad de giro	: 11,3 rpm

TRASLACIÓN Y FRENOS

Traslación	: Completamente hidrostática
Motores de traslación	: Motor de pistones axiales
Reducción	: Reductor de 2 etapas de planetarios
Velocidad De Traslación	
Velocidad larga	: 5,7 km/h
Velocidad corta	: 3,4 km/h
Fuerza de arrastre máxima	: 11.230 kgf
Inclinación máxima	: 35° (%70)
Frenos de servicio	: Multidisco hidráulico
Presión al suelo (Con cadenas 500mm)	: 0,50 kgf/cm ²

LUBRICACIÓN

Sistema de lubricación centralizada para la lubricación de componentes con mayor dificultad de acceso tales como pluma y balancín.

SISTEMA HIDRÁULICO

Bomba principal	
Tipo	: Bomba doble en tandem de pistones axiales de
Caudal Max.	: 2 x 129 L/min
Bomba pilotaje	: Piñones, 20 L/min
Válvulas limitadoras	
Válvulas limitadoras	: 350 kgf/cm ²
Forzudo	: 372 kgf/cm ²
Traslación	: 350 kgf/cm ²
Giro	: 300 kgf/cm ²
Pilotaje	: 40 kgf/cm ²
Cilindros	
Balancín	: 2 x ø105 x ø75 x 1080 mm
Cazo	: 1 x ø115 x ø80 x 1220 mm
Bulldozer	: 1 x ø95 x ø70 x 910 mm

OPERA CONTROL SYSTEM

- Panel de control y menús fáciles de usar
- Prevención de sobrecalentamiento y sistema de protección sin interrupción del trabajo
- Conexión y desconexión automática del forzudo
- Información de mantenimientos y sistema de aviso
- Sistema de aviso y registro de errores
- Precalentamiento automático
- Sistema antirrobo por código personal
- Cambio de potencia automático para mejorar las prestaciones
- Posibilidad de selección de diferentes idiomas en panel de control
- Consumo de gasóleo y productividad mejorados
- Máxima eficiencia gracias a los diferentes modos de trabajo y de potencia
- Desconector de batería automático
- Sistema de aceleración y deceleración automático
- Hidromek Smartlink (Opcional)
- Monitorización en tiempo real de parámetros de operación, presión, temperatura, carga del motor térmico
- Posibilidad de registrar 27 tipos de horas de trabajo
- Cámara de visión trasera y de brazo (Opcional)

CAPACIDADES

Depósito de gasoil	: 235 L	Aceite motor	: 17 L
Tanque hidráulico	: 115 L	Sistema refrigeración	: 20 L
Sistema hidraulico	: 205 L		

SISTEMA ELÉCTRICO

Voltaje	: 24 V
Baterías	: 2 x 12 V x 100 Ah
Alternador	: 24 V / 50 A
Motor de arranque	: 24 V / 4 kw

PESO OPERATIVO

Peso operativo para máquina estándar : 16.450 kg

El peso operativo, de acuerdo a los estándares de ISO 6016, incluye el depósito de combustible lleno, los líquidos del sistema hidráulico y otros líquidos, el peso del operador (75kg) y el peso de la máquina equipada como estándar. Los equipamientos opcionales no están incluidos.

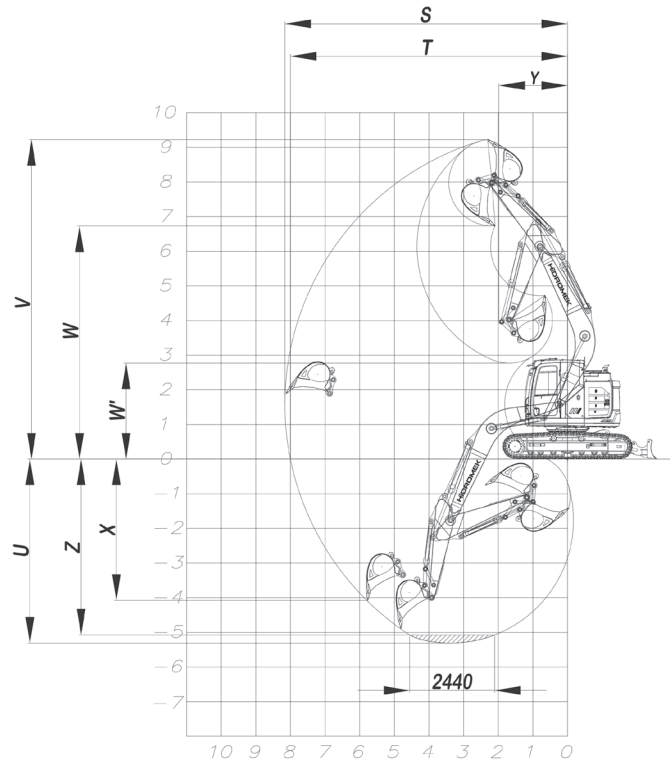
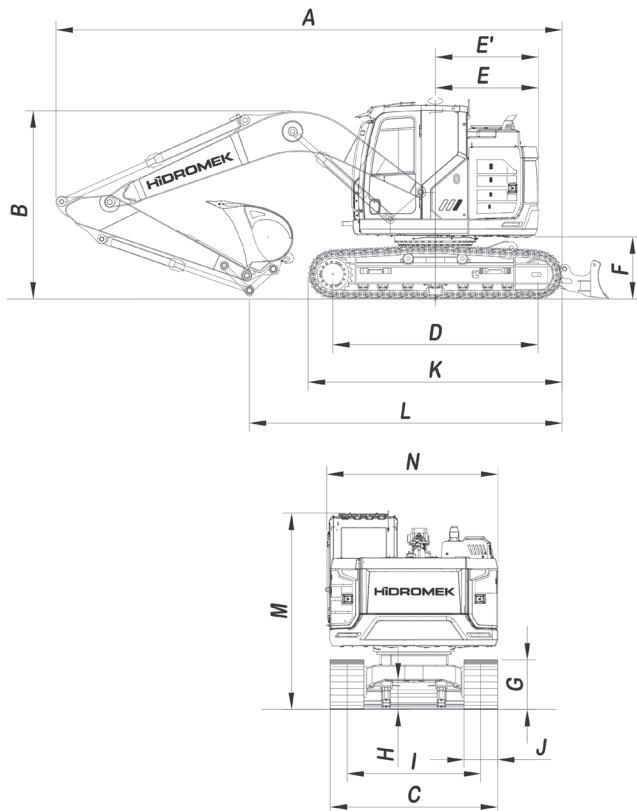

DIMENSIONES GENERALES

Pluma	4600 mm		
Balancín	*2300 mm	2600 mm	2900 mm
A - Longitud total	7450 mm	7450 mm	7440 mm
B - Altura máxima en posición de transporte	2820 mm	2950 mm	3010 mm
C - Ancho del carro	2510 mm		
D - Longitud de pisada de cadena	3035 mm		
E - Radio de giro de parte trasera de chasis	1500 mm		
E' - Radio de giro de parte trasera de chasis	1520 mm		
F - Altura de chasis superior al suelo	940 mm		
G - Altura de la cadena	830 mm		
H - Altura de chasis inferior al suelo	430 mm		
I - Ancho entre ejes de cadenas	1990 mm		
J - Ancho de placa de cadenas	500 mm		
K - Longitud máxima de cadenas	3780 mm		
L - Distancia máxima de apoyo al suelo en posición transporte	4580 mm	4440 mm	4190 mm
M - Altura de techo de cabina al suelo	2960 mm		
N - Ancho de chasis superior	2500 mm		

*Estándar

DIMENSIONES DE TRABAJO

Pluma	4600 mm		
Balancín	*2300 mm	2600 mm	2900 mm
S - Máxima longitud con cazo abierto	8200 mm	8510 mm	8790 mm
T - Máxima longitud con cazo abierto a nivel del suelo	8040 mm	8350 mm	8640 mm
U - Máxima profundidad punta de cazo abierto	5360 mm	5660 mm	5960 mm
V - Máxima altura con cazo abierto	9260 mm	9540 mm	9790 mm
W - Máxima altura punta con cazo cerrado	6680 mm	6960 mm	7200 mm
W' - Mínimo altura punta con cazo cerrado	2710 mm	2440 mm	2130 mm
X - Máxima profundidad para za pata vertical	4830 mm	5180 mm	5470 mm
Y - Mínimo radio de giro	1960 mm	2100 mm	2140 mm
Z - Profundidad máxima a fondo de zanja (2440mm)	5130 mm	5450 mm	5770 mm

ESPECIFICACIONES DE EXCAVACIÓN

Capacidad cazo estándar (SAE)	*0,6 m ³		
Fuerza de arranque de cazo (con Forzudo) ISO	9500 (10000) kgf		
Fuerza de arranque de balancín (con Forzudo) ISO	6900 (7300) kgf	6300 (6700) kgf	5800 (6100) kgf

HIDROMEK®

OFICINAS CENTRALES

Ahi Evran OSB Mahallesi Osmanlı Caddesi No:1 06935 Sincan /ANKARA /TURQUIA
Tel: (+90) 312 267 12 60 Fax: (+90) 312 267 21 12

OFICINA EN ESPAÑA

HIDROMEK Maquinaria de Construcción España S.L C/La maquina 14. Poligono Industrial El Rogo. 08850 GAVA (BARCELONA) /ESPAÑA
Phone: +34 93 638 849 Fax: +34 93 838 0714
email: info@hidromek.es

AVISO
HIDROMEK se reserva el derecho de modificar las especificaciones y el diseño del modelo indicado en este folleto sin previo aviso.